

Používání tlakoměru

Vše začíná mletím a dávkováním, které vytvářejí odpor pro dosažení požadovaného tlaku a doby vaření. „Flairisté“, kteří mají zvládnutou techniku, uvaří 6 až 9 BAR za dobu mezi 30-35 sekundami. Váš kávovar Flair 58 je dodáván s manometrem, který zajistí, že vaše espresso bude vždy odpovídat vašim požadavkům. Použijte prosím níže uvedenou tabulku, která vám pomůže vytvořit a zaměřit přípravu v „zóně espressa“, jak je vidět na vašem manometru.

DOBA VÁŘENÍ	TLAK				POZOR: Nerobte tlakoměr. Nikdy nevařte v oblasti „STOP - BREAKAGE“ svého manometru.
	1-5 BAR	6-9 BAR	10-12 BAR	>12 BAR	
Více než 35 sekund	Větší tlak	Hrubší mletí	Hrubší mletí		NEBEZPĚČÍ: ZASTAVTE PROCES
30-35 sekund	Jemnější mletí	Cílový rozsah	Hrubší mletí		
Méně než 35 sekund	Jemnější mletí	Jemnější mletí	Menší tlak		

Jak připravit kávu s Flair 58 a 58x

#1 - Příprava Flairu

(a) Předehřejte kávovar Flair pomocí jedné z možností předehřevu. **(b)** Vložte portafiltr pro předehřátí tak, že jej zarovnáte s varnou základnou. **(c)** Otáčejte rukojetí portafiltru proti směru hodinových ručiček, dokud nebude pevně na svém místě (nepřetáčejte).

#2 - Příprava portafiltru

(a) Uvařte vodu. **(b)** Namelte 18-20 gramů čerstvě upražených zrn. **(c)** Vyměňte portafiltr z varné základny, přidejte mletou kávu a upěchujte. **(d)** Na upěchovanou kávu přidejte ploché sítko a znovu vložte portafiltr.

#3 - Příprava varné hlavy

Zvolte si jeden ze způsobů plnění varné hlavy z části s ventilovým pístem.

#4 - Příprava espressa

(a) Pomalu stlačte páku, aby se vytvořil tlak, a začněte s vařením kávy. **(b)** Zaměřte se na dobu trvání výstřelu 30-35 sekund při tlaku 6-10 BAR. **(c)** Jakmile je dosaženo požadované hmotnosti/objemu vašeho shotu nebo je páka zcela spuštěna, zvedněte páku do výchozí polohy.

#5 - Čištění Flairu

(a) Položte prázdný šálek na odkapávací misku. **(b)** Vypusťte zbývající vodu spuštěním páčky úplně dolů a nechte ji odtéct. **(c)** Otočením portafiltru ve směru hodinových ručiček jej vyjměte a vyčistěte.

Čištění zařízení Flair 58 a 58x

Při správné péči je třeba zařízení Flair 58 nebo Flair 58x čistit jen minimálně. Před čištěním se vždy ujistěte, že je systém předehřevu vašeho kávovaru Flair 58 vypnutý a varná hlava vychladla. Nikdy neponořujte ani neumývejte celou varnou hlavu do vody.

Více informací naleznete v našem online „Průvodci bezpečností a pokyny“.

Není potřeba mýdlo!

Udržujte vnější povrch a dráty v suchu!



1. Vyměňte píst vytažením pomocí dřívku, zatímco je varný válec nasazen na základně.
2. Vlhkým hadříkem otřete vnitřní a spodní část varné hlavy a píst.
3. Pro důkladnější čištění umístěte pod přístroj Flair 58 hrnek a před očištěním Flair propláchněte studenou vodou.

Učte se ještě rychleji s našimi online videonávody na:

<https://flairespresso.com/flair-58-tutorials/>

Pro řešení problémů nám napište na:

service@flairespresso.com

Záruku, upgrady a další informace naleznete na:

<https://flairespresso.com/flair-58-tutorials/>



28 Hammond Street, Suite B
Irvine, CA, 92618 USA
© Intact Idea, All Rights Reserved

Flair is a trademark of Intact Idea, LLC. Product designed in California, USA - Made in China

Distributor: Lazenskakava.cz
www.lazenskakava.cz

Flair 58

VIDEO NÁVODY



NÁVOD K POUŽITÍ

Obsah balení:

- | | |
|------------------------|-----------------------------------|
| 1) Páka | 9) Varná základna |
| 2) Páková sestava | 10) 58mm portafiltr |
| 3) Tlakoměr | 11) Základna |
| 4) Pístový dřík | 12) Ovladač systému předehřevu |
| 5) Hák páky | (POUZE Flair 58) |
| 6) Píst ventilu | 13) Odkapávací miska |
| (ve varném válci) | 14) Tamper |
| 7) Nálévka varné hlavy | 15) Otevřený uzávěr pro předehřev |
| (POUZE Flair 58) | 16) Puck Screen |
| 8) Varný válec | 17) Napájecí zdroj |
| | (POUZE Flair 58 - není zobrazen) |

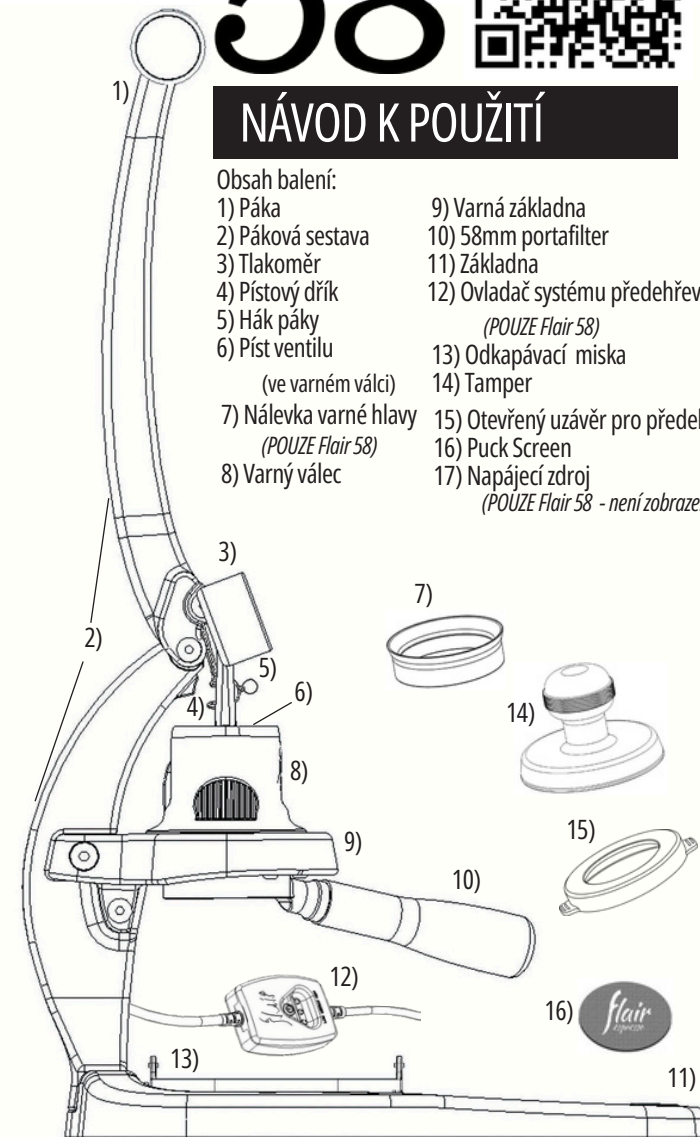

Začínáme s vaším Flairem 58

Vítejte ve světě ručně připravovaného espressa kavárenské kvality s kávovarem Flair 58! Než si připravíte první šálek, postupujte podle níže uvedených pokynů a nastavte si kávovar Flair. Nezapomeňte také, že váš Flair 58 vyžaduje rovnoměrně namletou kávu z kvalitního mlýnku.



Pevně sešroubujte základnu a páku.

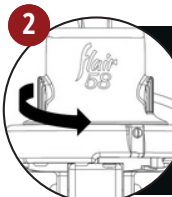

UPOZORNĚNÍ: Nepokoušejte se otáčet, přemísťovat nebo odstraňovat silikonové pouzdro, protože byste mohli způsobit poruchu varné hlavy.

Sejměte uzávěr předehřevu a nasadte varný válec na varnou základnu. Otáčením proti směru hodinových ručiček zajistěte.

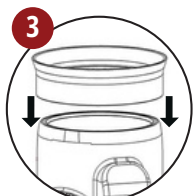

Pouze Flair 58 - Přidejte nálevku k varné hlavě.

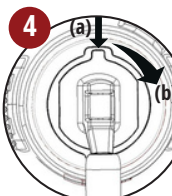

Zarovnejte (a) výstupky dřívku pístu do drážek na pístu ventilu. Otočením (b) dřívku jej zajistěte. Zatlačte dřík dolů, aby se píst ventilu utěsnil. Měřidlo by mělo směřovat dopředu.

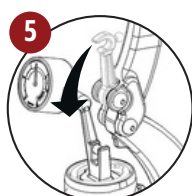

Spustte hák páky a připojte jej k dřívku pístu.

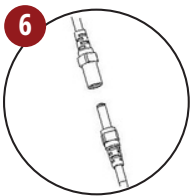

Připojte jednokolíkový konektor z řídicí jednotky předehřívání k napájecímu zdroji.

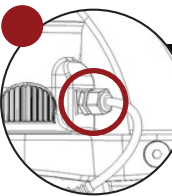

NIKDY se nepokoušejte odpojit kabel ZDE!

Pouze Flair 58 - regulátor předehřevu je pevně připojen k varné láhvi a nelze jej vyjmout.

Použití systému předehřevu (pouze Flair 58)



Systém kontroly předehřevu kávovaru Flair 58 dokáže předehřát varný válec na tři různé teploty: Nízká, střední nebo vysoká, které lze použít pro různé úrovně pražení a extrakce.

Podrobnosti o použití systému Preheat Control naleznete níže a úplné bezpečnostní pokyny v naší online příručce **Bezpečnost a návod k použití**, kterou naleznete na adrese: <https://flairespresso.com/flair-58-tutorials/>.

ZAPNUTÍ - Stiskněte a podržte tlačítko (3 s) - LEVÁ kontrolka začne blikat - pak...

NÍZKÝ ~85° C (185° F)

Počkejte několik minut (na dokončení předehřevu)

Levé světlo přestane blikat a začne svítit

(při dosažení nízké teploty)

STŘEDNÍ ~90° C (194° F)

Znovu stiskněte tlačítko (STŘEDNÍ kontrolka začne blikat)

Počkejte několik minut (na dokončení předehřevu)

Levé a střední světlo přestane blikat a začne svítit (je dosaženo střední teploty)

VYSOKÁ ~95° C (203° F)

2x stiskněte tlačítko (PRAVÉ světlo bude BLIKAT)

Počkejte několik minut (na dokončení předehřevu)

Všechna světla zůstanou svítit (při dosažení vysoké teploty)

VYPNUTÍ - Stiskněte & podržte tlačítko (3 s) - VŠECHNA světla zhasnou

Předehřev bez elektřiny (Flair 58 a 58x)

(a) Zvedněte páku a odemkněte ji a zvedněte hák páky (b) Sejměte varnou hlavu otáčením ve směru hodinových ručiček s měřidlem na místě (c) Na spodní část varné hlavy nasadte víčko Open Preheat Cap (d) Zvedněte horní část konvice a vyměňte ji za varnou hlavu (e) Otáčejte dřívkem pístu proti směru hodinových ručiček, dokud se dva výstupky nesrovnají s otvory v pístu, nechte je na místě, aby sloužily jako uvolňovací ventil (f) Vařte vodu pro předehřátí.

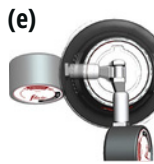
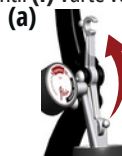

***POZNÁMKA:** Pokud se varná hlava nevejde do konvice, předehřejte komoru převařenou vodou a spusťte píst ventilu. Podle potřeby propláchněte a opakujte.

Dva způsoby plnění varné hlavy

Každý Flair 58 a 58x se dodává s ventilovým pístem, který umožňuje přidávat vodu do varné komory bez nutnosti vyjmout píst. V některých případech je však vhodnější použít původní způsob plnění komory, tedy vyjmutí dřívku pístu. Pokyny pro oba postupy jsou uvedeny níže:

Použití metody pístového ventilu:

(a) Naplňte varný válec vodou až po okraj (b) Zvedněte páku natolik, aby se uvolnil dřík a otevřel se ventil, čímž se naplní prostor pod hlavou (c) Pokračujte v pomalém zvedání páky a voda projde ventilem do varné komory pod ním (d) Jakmile páka dosáhne vrcholu, doplňte komoru otvorem mezi dřívkem a pístem.

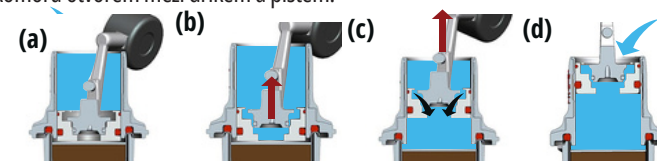

Používání původní metody plnění

Původní způsob plnění varné komory je nejhodnější pro ty, kteří používají nižší dávku, než je doporučena pro košík portafiltru, nebo pro ty, kteří mají bod varu vody nižší než 100 °C (obvykle se tak děje ve vyšších nadmořských výškách). V obou těchto případech může být obtížné zajistit, aby se ve varném válci nenacházely přebytečné vzduchové kapsy pomocí pístu ventilu. Použití původní metody tento problém řeší.

(a) Odemkněte a zvedněte hák páky až nahoru (b) poté otočte dřívkem pístu proti směru hodinových ručiček, dokud se dva výstupky nesrovnají s otvory v pístu a dřík jemným zvednutím vyjměte (c) Nalijte do lahve vodu na vaření, dokud se otvor pístu nenaplní. Znovu nasadte dřík a zajistěte jej zpět opačným postupem než při vyjmutí (d) Připojte páku k dřívku pístu tak, že zasunete háček páky.

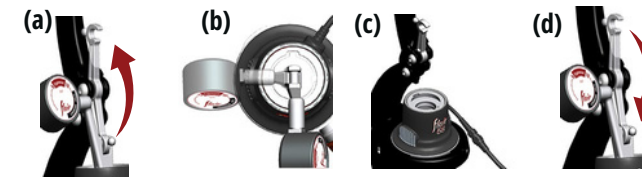

Další informace o způsobech plnění naleznete na adrese:

<https://flairespresso.com/flair-58-tutorials/>